

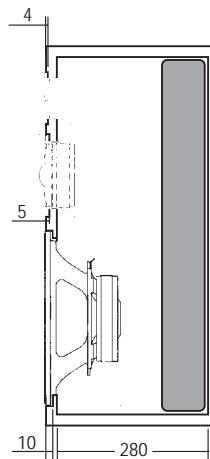

H05 DIFFUSORE 3 VIE IN SOSPENSIONE PNEUMATICA
200 WATT

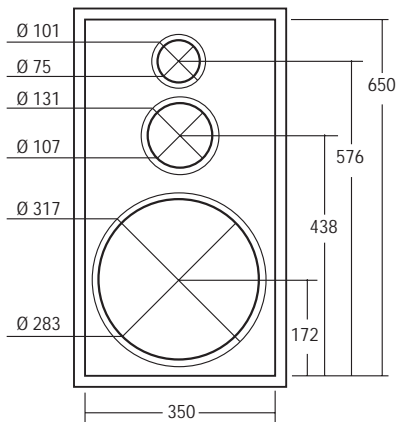

- N° 1 HW 321
- N° 1 HM 500
- N° 1 HT 264
- N° 1 HF 32



CARATTERISTICHE TECNICHE

Potenza nominale	100 W
Potenza massima	200 W
Impedenza nominale	8 Ω
Volume netto VB	60 dmc
Frequenza di risonanza FC	53 Hz
Fattore di merito totale QTC	0,62

CABINET

Materiale	Legno truciolare / MDF
Spessore consigliato	20 mm
Materiale fonoassorbente	Lana di roccia / o equiv.
Spessore fonoassorbente	80 mm

NOTE: Per una maggiore linearità nella risposta in frequenza si consiglia di collegare il tweeter in controfase.

RISPOSTA IN FREQUENZA (1W/1m)

