

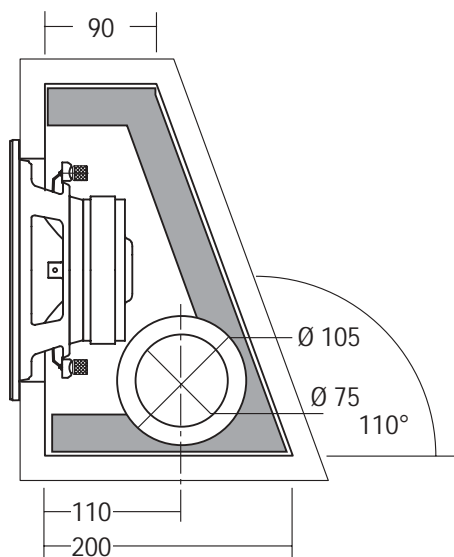

**SW04.1 SUB-WOOFER IN SOSPENSIONE PNEUMATICA
CON ALTOPARLANTE SINGOLO**

COMPONENTI

CS 202 S

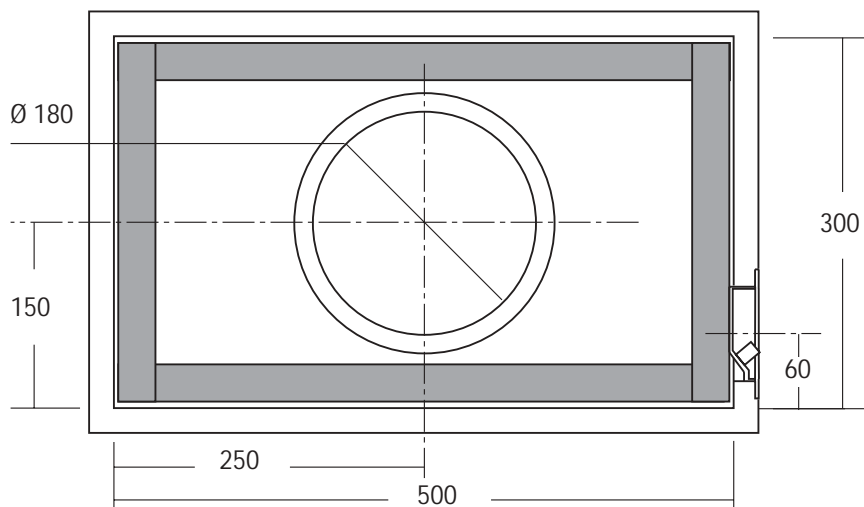

COMPONENTI N°1 CS 202 S

Impedenza 4+4 Ω
Potenza massima 180+180 W
Potenza nominale 60+60 W

CARATTERISTICHE TECNICHE

Sensibilità (1W/1m) 90 dB
Volume netto Vb 20 dm³
Frequenza risonanza Fs 65 Hz
Materiale Box autocostruito Multistrato/MDF
Spessore consigliato 20 mm

RISPOSTA IN FREQUENZA (1W/1m)

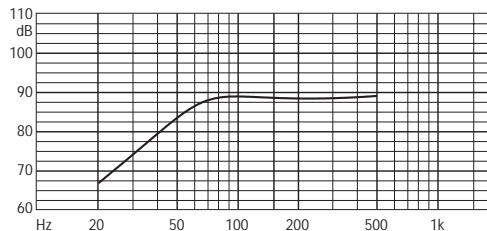

NOTE: Collegamenti (schemi.pdf) CS 202 S: 3A, 3B, 3C. Il volume risultante dalle dimensioni interne box tiene conto dell'ingombro dell'altoparlante e del tubo di accordo.

ACCESSORI

Materiale fonoassorbente YAC826
Vaschetta 2 terminali YAC006
Vaschetta 4 terminali YAC012
Cavo per collegamenti CA0215T
Fonoisolante per cavi YAC835
Guarnizione sigillante YAC830
Viti per fissaggio componenti YAC246